

図中の寸法については現場調査及び機器設計等の進捗にともなって変更することがある。

特記

- 1. 外径寸法はインチサイズ（鋼管）です。
- 2. 塗装は内外面錆止め塗装外面シルバー1回塗り。
- 3. 本図は左回転開放仕様です。
- 4. 本図ダンパーの使用範囲は下記の通です。
 静圧：±50KPa [±5000mmAq] 以下 風速：25m/s以下 温度：-10~200℃以下

15			
14	開閉信号	1	オプション
13	ロータリーアクチュエーター	1	AE1-360 DC-24V AC-100/200V
12	駆動部取付板	1	SS400 4.5t
11	軸受取付架台	1	SS400 4.5t
10	耐熱接続板	2	PMX-573
9	耐熱カップリング	1	C-11015-LG PMX-573
8	軸受け	2	UFL-20115XS
7	スタフィングボックス	2	グランドパッキン P/#6315 □5.0x3T
6	シャフトボス	2	EGS-15BS
5	フランジ	1組	JIS-5K SS-16t SS400
4	羽根当て	1	SS400 6x9
3	シャフト	1	ミガキ10級 φ15
2	可動羽根	1	SS400 4.5t
1	ケーシング	1	MD-125A SS400 4.5t
No	部品名称 TITLE	数量 QTY	備考(規格・寸法) (DIMENSIONS)

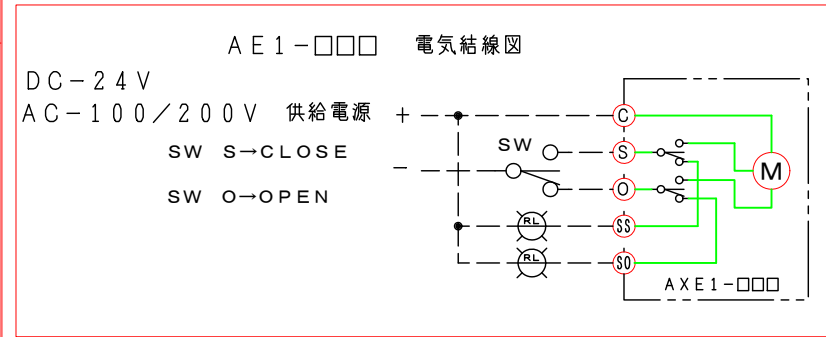

01	回数 REV. MARK
OCT. 19. 2009	年月日 DATE
武田 敏治	承認 APPROVED BY
1. 修正済	変更者 REVISED BY
	記事 CONTENTS

	承認 APPROVED BY	検図 CHECKED BY
尺度 SCALE 1:4	設計 DESIGNED BY	製図 DRAWN BY
単位 UNITS	Takeda 2006.05.10	

栄進空調株式会社
EISHIN KUCHO CO., LTD.

名称 TITIF

高静圧耐熱モーター・ダンパー
EGPMF-125A-EHS

200℃(SS)

EGPMF-125A-EHS

01
10

変更回数 00

図面番号 DRAWING NO.